

Artifort®



n news

#05 / March / maart / mars / März 2009

Lotus

René Holten / 2008



Sleek, smooth and functional, Lotus is the latest design by René Holten. Made from *Cristalplant*, a new composite material that's snowwhite, as hard as marble and soft to the touch. The design of the Lotus stretches the frontiers of this material to its limits. The way in which the moulded tablet flows into the shell is possible only with this sort of composite material. The central stainless-steel base with its four slim legs emphasises the sloping shape of the shell.

The Lotus with a moulded tablet for writing or working with a laptop is an innovative chair for contract furnishing. For the homes market, there is the Low Lotus. Extremely comfortable and a delight to the eye. Both Lotus and Low Lotus are available with a leather or fabric cushion. It's possible to make the Low Lotus even more comfortable with a cushion that covers the entire seat surface.

Strak, glad en functioneel, Lotus, is het nieuwste ontwerp van René Holten. Uitgevoerd in *Cristalplant*, een nieuw composietmateriaal. Sneeuw wit en marmerhard met een zachte touch. In het ontwerp van de Lotus zijn de grenzen van het materiaal opgezocht door de wijze waarop het tafeltje wegvloeit in de zitschaal. De centrale RVS-poot, bestaande uit vier slanke tenen, versterkt de glooiende vormen van de zitschaal.

Lotus met aangegoten tafeltje om aan te schrijven of voor het werken met een laptop is een innovatieve projectstoel. Voor de woningmarkt is er de Low Lotus; een oogstrelende relaxversie. Zowel Lotus als Low Lotus kunnen geleverd worden met een zitkussen van stof of leer. Bij de Low Lotus is het zelfs mogelijk de volledige kuip te voorzien van extra comfort door plaatsing van een zitkussen.

Lotus, la toute dernière création de René Holten. Sobre, lisse et fonctionnelle. Réalisée en *Cristalplant*, un tout nouveau matériau composite blanc comme neige, dur comme le marbre – mais doux au toucher. Lors de la conception de ce modèle, le designer a véritablement exploré les limites du matériau. Le mouvement fluide décrit par la table et la coque ne peut être obtenu qu'avec ce genre de matériau composite. Le piètement central en acier inox, se divisant en quatre branches élancées, renforce les formes onduleuses de la coque.

Le modèle Lotus et sa petite table pratique, pour y écrire ou travailler sur un ordinateur portable, est une chaise des plus innovantes. Pour le marché du logement, il existe également le Low Lotus ; une version relax et un plaisir pour les yeux. Les modèles Lotus et Low Lotus peuvent être livrés avec un coussin en tissu ou en cuir. Le modèle Low Lotus peut offrir un confort sans commune mesure à ses utilisateurs grâce au coussin amovible qui recouvre entièrement la coque.

Lotus, der neueste Entwurf von René Holten: geradlinig, glatt und funktional. Der Stuhl ist in *Cristalplant*, einem neuen Verbundwerkstoff, ausgeführt. Das schneeweiße Modell ist hart wie Marmor, hat aber trotzdem einen weichen Touch. Bei dem Entwurf des Lotus wurden die Grenzen des Materials erkundet, wie sich dies an der Stelle zeigt, wo der Tisch gleichmäßig in die Sitzschale übergeht. Der mittige Edelstahlfuß, der aus vier schlanken Streben besteht, verstärkt die fließenden Formen der Sitzschale.

Der Lotus mit einem angegossenen Tisch für Schreibarbeiten oder zur Arbeit mit einem Laptop präsentiert sich als innovativer Projektstuhl. Für den Wohnungsmarkt wird der Low Lotus, eine Augenweide für echte Entspannung, angeboten. Sowohl der Lotus als auch der Low Lotus können mit einem Sitzkissen aus Stoff oder Leder geliefert werden. Bei dem Low Lotus ist es sogar möglich, die gesamte Sitzschale durch die Anbringung eines Sitzkissens besonders komfortabel auszuführen.

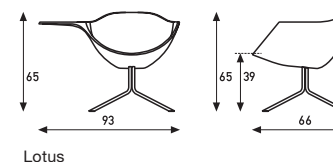

Lotus

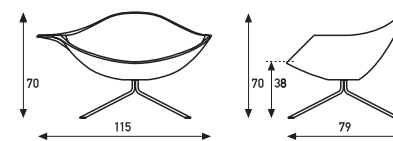

Low Lotus



More Mare

René Holten / 2008

The name says it all. More Mare is a logical extension of René Holten's stylish Mare sofa. With so many different elements to work with, it's easy to devise ever more outstanding combinations. You can link and swap them to create large or small seating arrangements. Like 90 or 135-degree angles, or in line. You can simply sit, or stretch out on a chaise longue. Choose between narrow or wide armrests. And create your own comfortable sofa while retaining the elegance of Mare. Specially designed for the homes market, Mare is restrained and sober. Available in practically all fabrics and leathers.

De naam zegt het al. More Mare is de uitbreiding op de stijlvolle bank Mare van René Holten. Tientallen elementen geven meer mogelijkheden en zorgen voor verrassende combinaties. Eindeloos koppelen en schuiven. Opstellingen van groot tot klein. Hoeken van 90 of 135 graden of gewoon recht. Zitten of liggen in chaise longue. Smalle of brede armleggers. Creëer je eigen leefbank met behoud van het comfort en de elegantie van Mare. Speciaal ontwikkeld voor de woningmarkt. Ingetogen en strak. In praktisch alle stoffen en leer te verkrijgen.

Son nom le dit déjà : More Mare est la création qui fait suite au canapé élégant déjà imaginé par René Holten, le modèle Mare. Des dizaines d'éléments permettent de varier les plaisirs et d'obtenir des combinaisons surprenantes. Combinez et modifiez à l'infini. Du plus petit au plus grand. Angles à 90, 135 ou 180 degrés. Position assise ou allongée, façon chaise longue. Accoudoirs étroits ou larges. Créez un canapé à votre image, avec le confort et l'élégance de la ligne Mare. Spécialement conçu pour le marché du logement. Discretion et sobriété. Disponible dans pratiquement tous les tissus et les cuirs.

Wie der Name schon sagt: More Mare ist die Erweiterung der stilvollen Couch von René Holten. Eine Vielzahl an Elementen bietet zahllose Gestaltungsmöglichkeiten und schafft überraschende Kombinationen. Jetzt bietet sich die Wahl: endlos miteinander verbinden und verschieben, Aufstellungen von klein bis riesengroß, 90- oder sogar 135-Grad-Winkel oder einfach nur gerade. Im Chaiselongue zu sitzen oder zu liegen. Breite oder schmale Armlehnen. Jeder gestaltet seine persönliche Sitzgarnitur und genießt den Komfort und die Eleganz von Mare. Speziell für den Wohnungsmarkt entwickelt. Schlicht und geradlinig. In praktisch allen Stoffen und in Leder erhältlich.

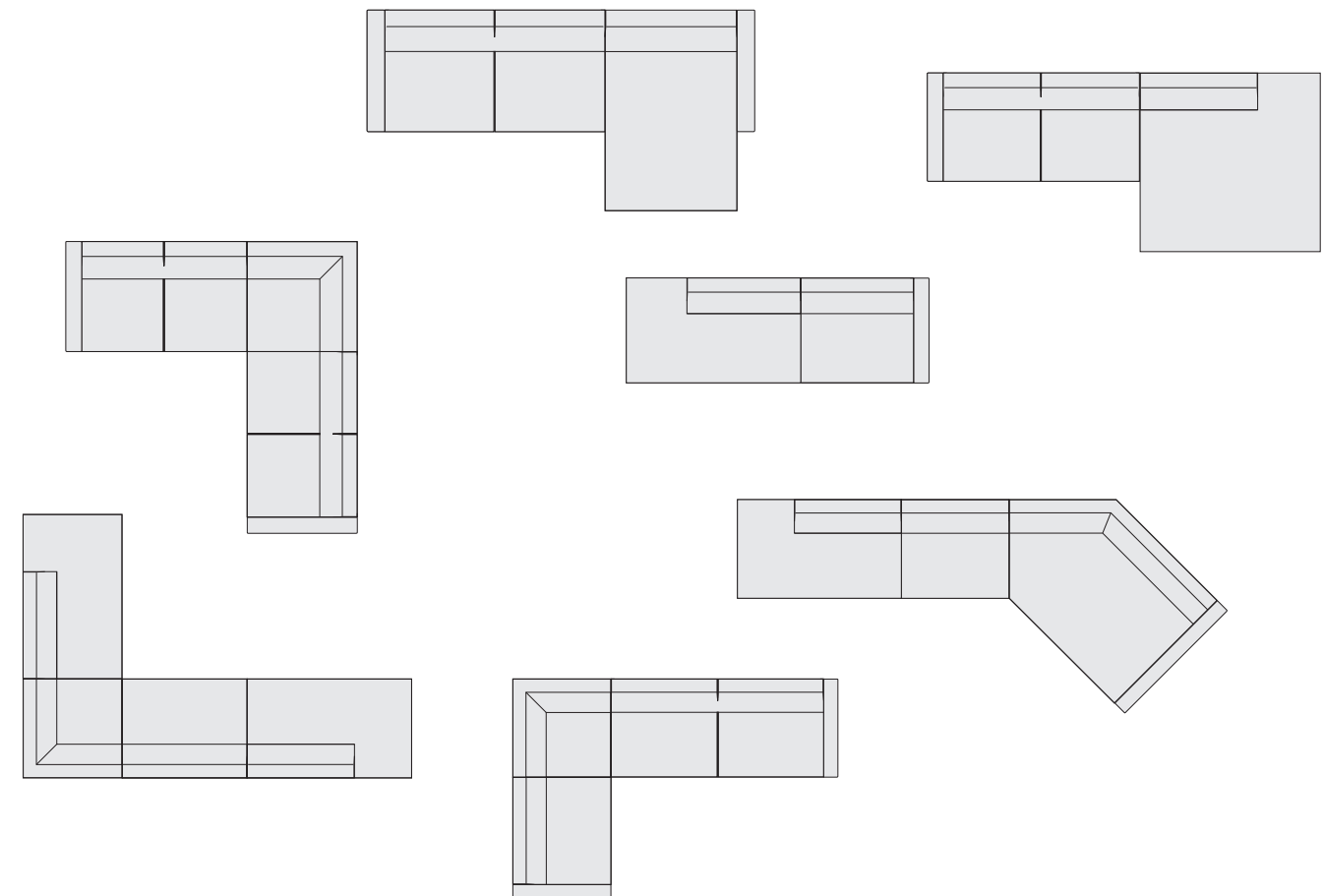

F 444

Pierre Paulin / 1963

Artifort has pleasure in presenting Paulin's design icon, the F 444. This now-famous design dates from 1963 and is once more in production. One of the most representative pieces of furniture from the innovative nineteen-sixties has made its return. This unique armchair – still a collector's item today – will once again acquire a place in the heart, and the home, of those who appreciate fine design. Saddle-leather seat in a stainless steel frame.

Artifort presenteert met genoegen het designicoon F 444 van Pierre Paulin. Dit inmiddels fameuze ontwerp dateert uit 1963 en is opnieuw in productie genomen. Een van de meest representatieve designmeubelen uit de vernieuwende jaren zestig maakt zijn rentree. Deze unieke fauteuil (tot op de dag van vandaag een collectors item) zal zich weer moeiteloos een plaatsje in het hart en de woning van de designliefhebber verwerven. Tuigleren zitgedeelte in RVS frame.

Artifort a l'honneur de vous présenter l'icone du design de Pierre Paulin : le F 444. Cette création, dont la réputation n'est plus à faire, date de 1963 et vient tout juste d'être remise en production. L'un des meubles design les plus représentatifs des années soixante fait son grand retour. Ce fauteuil unique – jusqu'à ce jour toujours considéré comme un collector's item – n'aura aucune peine à se forger de nouveau une place dans le cœur et dans la décoration intérieure des amateurs de meubles design. Assise en cuir à harnais dans un châssis en INOX.

Artifort präsentiert voller Stolz den Designklassiker F 444 von Pierre Paulin. Dieser inzwischen berühmt gewordene Entwurf aus dem Jahr 1963 ist jetzt neu in die Produktion genommen worden. Nun erlebt eines der repräsentativsten Designmöbel aus den revolutionären sechziger Jahren ein glänzendes Comeback. Dieser einzigartige Sessel (bis auf den heutigen Tag ein echtes Sammelstück) wird sich wiederum problemlos einen Platz im Herzen und der Wohnung des Designfreundes erobern. Sitzbereich aus Geschirrlleder im Edelstahlrahmen.

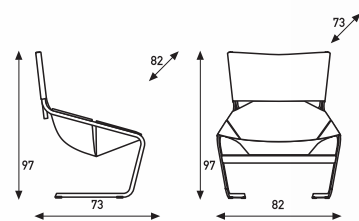

Artifortflash's

Globus / Globit

Globus has become Globit: a Globus with a built-in Windows XP mini-PC and SiteKiosk, putting the world at your fingertips. Ideal for public areas where users can use the touch-screen to navigate through specific websites easily and comfortably, the Globit can be expanded with numerous options.

Globus wordt Globit; een Globus met standaard ingebouwde Windows XP mini-pc en SiteKiosk. De wereld onder handbereik. Ideaal voor publieksruimten waar gebruikers zelfstandig, comfortabel en gebruikersvriendelijk via touchscreen door specifieke websites kunnen navigeren. De Globit kan uitgebreid worden met diverse opties.

Globus devient Globit, un Globus avec mini-pc intégré équipé du système d'exploitation Windows XP et du logiciel SiteKiosk. Le monde à portée de main. Parfait pour les espaces publics où les utilisateurs pourront utiliser l'écran tactile pour naviguer facilement et confortablement sur Internet. Le Globit peut être équipé de différentes options.

Globus wird Globit - ein Globus mit einem serienmäßig eingebauten Windows XP Mini-PC und SiteKiosk. Die Welt ist zum Greifen nah. Ideal für öffentliche Räume, in der Benutzer selbstständig, komfortabel und benutzerfreundlich per Touchscreen auf bestimmten Websites surfen können. Der Globit kann mit einigen Optionen erweitert werden.



New Looks

In 2006, Artifort introduced Looks. Designed by Patrick Norguet, Looks is an elegant plastic chair with a high comfort-factor. It has now undergone a minor metamorphosis and is available in black too. Looks has a new look. The seat can be upholstered in fabrics or leathers from the Artifort collection. Looks is a popular chair for both public buildings and the home.

In 2006 introduceerde Artifort Looks. Ontworpen door Patrick Norguet. Een elegante kunststof kuip met hoog zitcomfort. Looks heeft een kleine metamorfose ondergaan en is nu ook in zwart verkrijgbaar. Een nieuwe look. De zitting kan worden bekleed met stof of leer uit de Artifortcollectie. Looks is een gewilde stoel voor zowel openbare gebouwen als voor thuis.

En 2006, Artifort lançait le modèle Looks, une création de Patrick Norguet, caractérisée par sa coque élégante extrêmement confortable. Désormais disponible en noir, le modèle Looks a subi une petite métamorphose. Un nouveau look en somme. L'assise peut être recouverte de tissu ou de cuir provenant de la collection Artifort. Looks est une chaise très en vogue, aussi bien dans les espaces publics que chez les particuliers.

2006 präsentierte Artifort den von Patrick Norguet entworfenen Looks mit der eleganten Sitzschale aus Kunststoff und dem hohen Sitzkomfort. Looks wurde einer kleinen Metamorphose unterzogen und ist jetzt auch in Schwarz erhältlich. Ein neuer Look. Der Sitz kann mit Stoff oder Leder aus der Artifort-Kollektion bezogen werden. Looks ist sowohl in öffentlichen Gebäuden als auch fürs eigene Heim ein beliebter Stuhl.



MoreMaxx



Maxx is just what it says: multi-functional with maximum deployability. Maxx with armrests can be fitted with a handy, foldaway writing tablet, which makes it ideal for conference and lecture rooms. And for the bar and kitchen, there's the high Maxx bar-stool, combining refined elegance and extreme comfort.

Maxx is uitgebreid en daardoor multifunctioneel en maximaal inzetbaar. Maxx met armleggers kan worden voorzien van een handig weg klapbaar schrijftableau. Ideaal voor congres- of collegezalen. Voor aan de bar of in de keuken is er de hoge Maxx barstoel. Verfijnde elegantie. Uiterst comfortabel.

La gamme de chaises Maxx est vaste et, par conséquent, multifonctionnelle et très polyvalente. Le modèle Maxx avec accoudoirs peut être équipé d'une tablette rabattable. Idéal pour les salles de classe ou les salles de conférence. Pour le bar ou la cuisine, Artifort propose le tabouret Maxx. Élégance raffinée. Confort exceptionnel.



Maxx wurde erweitert und ist dadurch multifunktional und optimal einsetzbar. Maxx mit Armlehnen kann mit einer praktischen wegklappbaren Schreibplatte versehen werden: ideal für Kongresse oder Schulungsräume. Und für die Bar oder die Küche kommt jetzt der Maxx Barstuhl. Stilvolle Eleganz mit äußerstem Komfort.

Khodi Feiz previously designed the Extens cupboard range for Artifort. His latest design is the Gap, a chair with a lot of potential. What sets it apart is that this piece of furniture fills the gap between the back and seat. Its shell is fully upholstered and pleasantly curved. The chair is available with 4 legs or a sled base or with a 5-leg base. A design that will catch the eye at home or in the office.

Khodi Feiz ontwierp eerder het kastenprogramma Extens voor Artifort. Zijn nieuwste ontwerp is de Gap, een stoel met veel potentie. Het onderscheidend vermogen van dit meubel zit 'm in de 'gap' tussen rug- en zitvlak. De kuip is volledig gestoffeerd, heeft sympathieke rondingen. De stoel is als 4-poot, op slede of met een 5-teens onderstel leverbaar. Een ontwerp dat zowel thuis als in kantooromgevingen hoge ogen zal gooien.

Khodi Feiz a, par le passé, déjà dessiné le programme d'armoires Extens pour Artifort. Sa toute dernière création est le modèle Gap, une chaise au potentiel prometteur. L'unicité de ce meuble réside dans le trou (gap) séparant le dossier de l'assise. Affichant de jolies rondeurs, la coque est entièrement garnie. Ce siège est proposé dans une version à 4 pieds, une version luge et une version avec un piètement à 5 branches. Une création qui va en impressionner beaucoup, que ce soit dans un bureau ou dans une habitation.

Khodi Feiz zeichnete bereits für das Schrankprogramm Extens bei Artifort verantwortlich. Sein neuester Entwurf ist der Gap, ein Stuhl mit vielen Möglichkeiten. Das Besondere dieses Möbelstücks liegt in der Gap, der Lücke zwischen der Rücken- und der Sitzfläche. Die Sitzschale ist vollständig gepolstert und besticht durch ihre sympathischen Rundungen. Der Stuhl ist als 4-Fuß, als Freischwinger oder mit fünfstrahligem Untergestell lieferbar. Mit diesem Entwurf werden Sie nicht nur zuhause, sondern auch in Büroumgebungen sicherlich punkten.

Gap

Khodi Feiz / 2007

10

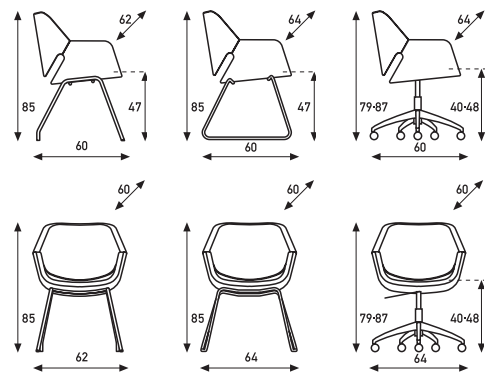

Magnolia

Jacco Bregonje / 2007



In his design for the Magnolia, Jacco Bregonje combines the best of two worlds: design and architecture. The organic shell seat is fully foam-filled and provides fantastic comfort. The Magnolia is a beautiful piece of furniture whatever way you look at it. A unique armchair that perfectly fits into the celebrated Artifort collection. A real eye-catcher for reception areas or the home.

Jacco Bregonje combineert in zijn ontwerp voor de Magnolia het beste van twee werelden: design en architectuur. De organische zitschelp is volledig ingeschuimd en biedt optimaal zitgenot. De Magnolia is aan alle kanten het bekijken waard. Een eigenzinnige fauteuil die naadloos aansluit bij de bekende Artifortcollectie. Dit is een echte blikvanger voor een ontvangstruimte of huiskamer.

Dans sa conception du Magnolia, Jacco Bregonje combine le meilleur de deux mondes : design et architecture. La coque organique a été rembourrée de mousse, la garantie d'un confort d'assise optimal. Le Magnolia vaut le coup d'œil sous toutes ses coutures. Un fauteuil original qui cadre parfaitement avec le reste de la collection Artifort. Ce meuble attirera tous les regards, que ce soit dans un hall de réception ou dans un séjour.

Jacco Bregonje kombiniert in seinem Entwurf für den Magnolia das Beste aus zwei Bereichen: aus Design und Architektur. Die organische Sitzschale ist vollständig eingeschäumt und bietet einen optimalen Sitzkomfort. Der Magnolia ist von allen Seiten eine wahre Augenweide. Dieser eigensinnige Sessel fügt sich nahtlos in die bekannte Artifort-Kollektion ein. Der Magnolia ist ein echter Blickfang für einen Empfangsraum oder das private Wohnzimmer.

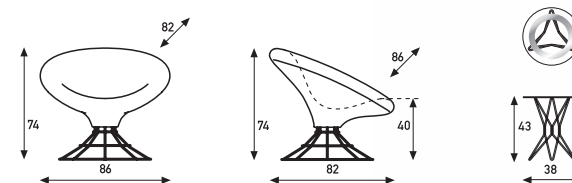

Gstaad

Gap / Gstaad >

From now on, Artifort furniture will also be available in the new luxury fabrics Gstaad and Interferens. Gstaad is a heavy 100% cotton with thick black tufts woven into the fabric. The fabric has a rich appearance and is cool and pleasant to the touch. Businesslike in an office environment; chic in a home setting.

Artifort meubels zijn voortaan ook in de nieuwe luxe stoffen Gstaad en Interferens leverbaar. Gstaad is een zware, 100% katoenen, stof waar dikke zwarte noppen in geweven zijn. De stof heeft een rijke uitstraling en voelt koel en prettig aan. Zakelijk in een office omgeving, chique in een home setting.

A partir de maintenant, les meubles Artifort seront également proposés dans les tissus de luxe Gstaad et Interferens. Gstaad est un tissu épais 100 % coton dans lequel de gros nœuds noirs ont été tissés. Evoquant luxe et faste, ce tissu est confortable et agréablement frais. Pour un style professionnel dans un environnement de travail et élégant dans une maison d'habitation.

Möbel von Artifort sind ab jetzt ebenfalls in den neuen eleganten Stoffen Gstaad und Interferens lieferbar. Gstaad ist ein schwerer reiner Baumwollstoff, in den dicke schwarze Noppen eingewebt sind. Der Stoff zieht durch seine intensive Ausstrahlung alle Blicke auf sich, und fühlt sich kühl und angenehm an. Sachlich in einer Büroumgebung und stilvoll elegant in jedem Wohnraum

< Mushroom / Gstaad
ABCD / Gstaad >

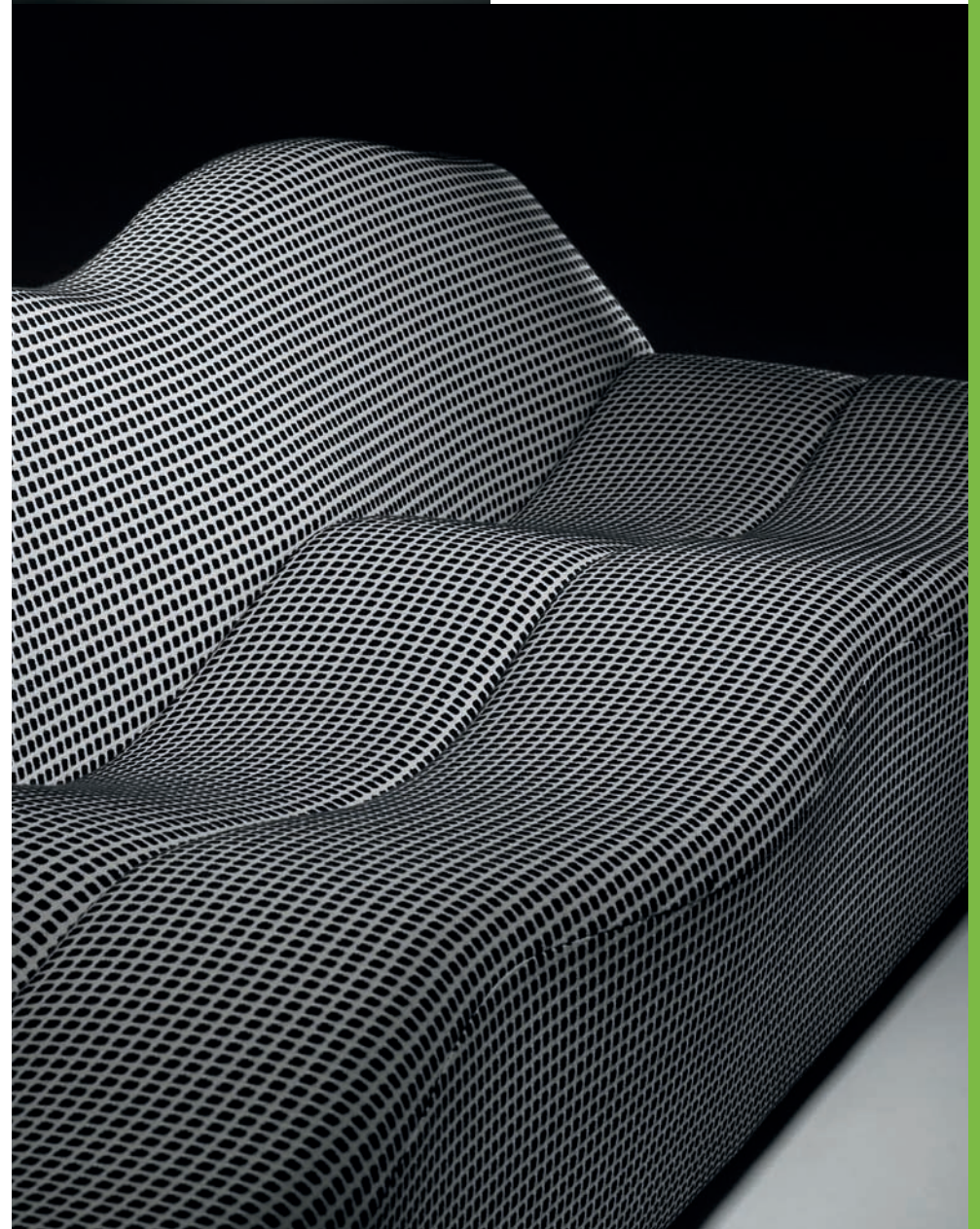

Presso

Patrick Norguet / 2007



Figuratively speaking only, Presso is a table that you just can't get yourself around. Designed by Patrick Norguet, its central conical plastic column supports an elegant round table top. This eye-catching column can be supplied coated but also with a leather covering. This provides a beautiful contrast with the table top and gives the entire piece a pleasant feel. The table top is available with a smooth coating, laminated or veneered. A unique object that provides oceans of space at home or at work.

Presso is een tafel waar je figuurlijk niet om heen kunt. Het ontwerp is van Patrick Norguet. De centrale conische kolom van kunststof vormt de basis die het strakke ronde tafelblad draagt. De bijzondere poot kan gelakt geleverd worden. Maar ook in leer. Dat levert een mooi contrasterend beeld met het blad en geeft het totaal een aangename touch. Het tafelblad kan glad gelakt, in laminaat of in een fineer geleverd worden. Een uitzonderlijk object dat een zee van ruimte biedt in woon- en werkomgeving.

Création de Patrick Norguet, Presso est une table incontournable. La colonne centrale en plastique de forme conique est la base qui porte le dessus de table rond et sobre. Si ce pied pour le moins particulier peut être peint, il peut également être habillé de cuir. Il est ainsi possible de créer un joli effet contrastant avec le dessus de table, ce qui donne à l'ensemble un petit côté original. Le dessus de table peut être peint ou doté d'une finition de type placage ou stratifié. Un objet unique qui offre un océan d'espace, que ce soit au bureau ou à la maison.

Presso ist ein Tisch, um den man in figürlichem Sinne nicht umhin kommt. Der Entwurf stammt von Patrick Norguet. Die zentrale konische Säule aus Kunststoff stellt die Basis dar, auf der die geradlinige runde Tischplatte ruht. Der ins Auge springende Fuß kann sowohl lackiert als auch mit Leder bezogen geliefert werden. Das führt zu einer schönen kontrastreichen Optik mit der Platte und verleiht dem Ganzen eine besonders an sprechende Note. Die Tischplatte kann glatt lackiert, in Laminaat oder mit einem Furnier ausgeführt werden. Ein Objekt der Extraklasse, das in der Wohn- und Arbeitsumgebung eine Oase der Ruhe schafft.

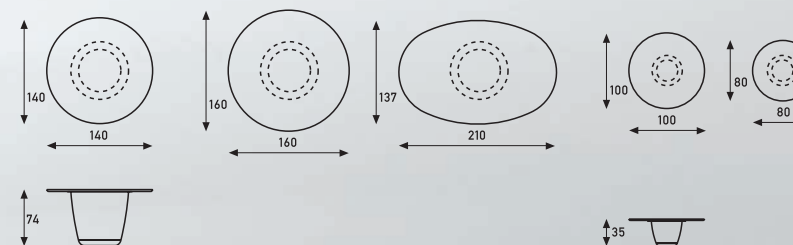

Trance

Mathias Seiler & Stephan Veit / 2007



Artifort is proud to present the design partnership Mathias Seiler & Stephan Veit. Their design Trance fits our tradition perfectly. Striking features are the vaulted shell and the transparent plastic back. Light and airy. Now available in a 4-leg version or with cross-foot base, static or with return mechanism.

Met trots presenteert Artifort het designduo Mathias Seiler & Stephan Veit. Hun ontwerp Trance past perfect in onze traditie. Een elegante stoel voor een actieve zit. Opvallend is de mooi gewelfde schelp en de transparante polycarbonaat rug. Eveneens in groen-transparant verkrijgbaar. Licht en luchtig. Voorlopig leverbaar in een 4-poot uitvoering of in kruisvoet, statig of met return-mechaniek.

C'est avec fierté qu'Artifort vous présente le duo de designers Mathias Seiler et Stephan Veit. Leur création, Trance, s'harmonise parfaitement avec notre tradition. Un siège élégant qui favorise une position assise verticale. Parmi ses particularités, citons sa coque joliment galbée et le dossier en plastique transparent. Ses mots d'ordre sont légèreté et gaieté. Disponible pour le moment dans une version à 4 pieds ou à pieds croisés, stationnaire ou avec un mécanisme de retour.

Voller Stolz präsentiert Artifort das Designerduo Mathias Seiler und Stephan Veit. Ihr Entwurf Trance passt perfekt zu unserer Tradition. Ein eleganter Stuhl für einen aktiven Sitzkomfort. Besonders auffällig sind die stilvoll gewölbte Sitzschale und die transparente Rückenlehne aus Kunststoff. Leicht und luftig. Vorläufig als 4-Fuß oder als Kreuzfuß, fest oder mit Similarmechanik lieferbar.



Mathias Seiler

Stephan Veit

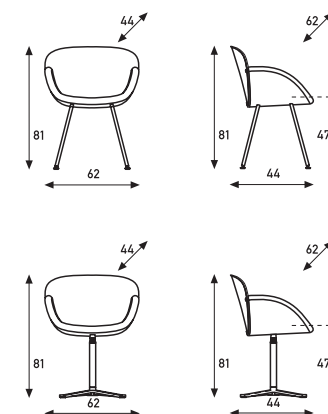

P.O. Box 115
5480 AC Schijndel
The Netherlands

T +31 (0)73 658 00 20
F +31 (0)73 547 45 25

info@artifort.com
www.artifort.com